

**DAIKIN**

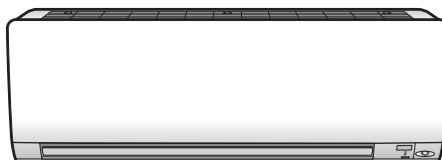

DAIKIN – KLIMATIZÁCIA MIESTNOSTI

# NÁVOD NA INŠTALÁCIU

R410A Split Series

**INVERTER**

## MODELY

---

FTXS35K2V1B

FTXS42K2V1B

FTXS50K2V1B

ATXS35K2V1B

ATXS50K2V1B







# Bezpečnostné opatrenia

- Opísané bezpečnostné opatrenia sú klasifikované ako VAROVANIE a UPOZORNENIE. Obidve obsahujú dôležité informácie týkajúce sa bezpečnosti. Ubezpečte sa, že ste dodržali všetky bezpečnostné opatrenia.
- Význam upozornení typu VAROVANIE a UPOZORNENIE

 **VAROVANIE** ..... **Nedodržanie týchto pokynov môže mať za následok zranenie osôb alebo straty na životoch.**



 **UPOZORNENIE** .... **Nedodržanie týchto pokynov môže spôsobiť škodu na majetku a zranenie osôb, ktoré môže byť vážne v závislosti od okolností.**

- Bezpečnostné značky v tomto návode majú nasledujúci význam:

 Ubezpečte sa, že sa riadite pokynmi.	 Zabezpečte uzemnenie.	 O toto sa nikdy nepokúšajte.
------------------------------------------------------------------------------------------------------------------------	---------------------------------------------------------------------------------------------------------	------------------------------------------------------------------------------------------------------------------

- Po dokončení inštalácie spustíte skúšobnú prevádzku, skontrolujte možné poruchy a vysvetlite zákazníkovi, ako používať klimatizáciu a starať sa o ňu podľa návodu na obsluhu.
- Originálny návod je v angličtine. Ostatné jazyky sú preklady originálneho návodu.

## VAROVANIE

- O vykonanie inštalácie požiadajte vášho predajcu alebo kvalifikovaných pracovníkov. Nikdy sa nesnažte klimatizáciu sami inštalovať. Nesprávna inštalácia môže mať za následok únik vody, zásah elektrickým prúdom alebo požiar.
- Klimatizáciu inštalujte v súlade s pokynmi v tomto návode na inštaláciu. Nesprávna inštalácia môže mať za následok únik vody, zásah elektrickým prúdom alebo požiar.
- Ubezpečte sa, že pri inštalácii používate len určené príslušenstvo a diely. Ak nepoužijete špecifikované súčasti, môže dôjsť k pádu jednotky, úniku vody, zásahu elektrickým prúdom alebo požiaru.
- Klimatizáciu inštalujte na dostatočne silnom podklade, ktorý udrží jej hmotnosť. Nedostatočne silný podklad môže spôsobiť pád zariadenia a poranenie osôb.
- Elektrické vedenie sa musí inštalovať v súlade s príslušnými platnými miestnymi a národnými predpismi a pokynmi uvedenými v tomto návode na inštaláciu. Zabezpečte použitie samostatného elektrického obvodu. Nedostatočná kapacita elektrického obvodu a nesprávna inštalácia môžu spôsobiť zásah elektrickým prúdom alebo požiar.
- Použite kábel vhodnej dĺžky. Nepoužívajte vinuté ani predlžovacie káble, pretože môže dochádzať k prehrievaniu, zásahom elektrickým prúdom alebo požiaru.
- Ubezpečte sa, že elektroinštalácia je bezpečná, používa určené vodiče a že na koncové spojenia ani vodiče nepôsobia externé sily. Nesprávne pripojenie alebo zaistenie káblov môže zapríčiniť nadmerné zahrievanie alebo požiar.
- Pri zapájaní elektrického napájania a prepájaní vnútornej a vonkajšej jednotky umiestnite káble tak, aby bolo možné bezpečne pripevniť kryt ovládacej skrine. Nesprávne umiestnenie krytu ovládacej skrine môže spôsobiť zásah elektrickým prúdom, požiar alebo prehrievanie koncoviek.
- Ak počas inštalácie uniká chladiaci plyn, priestor okamžite vyvetrajte. Ak sa chladivo dostane do kontaktu s ohňom, môžu vzniknúť toxické plyny. 
- Po dokončení inštalácie skontrolujte, či neuniká chladiaci plyn. Ak chladiaci plyn uniká do miestnosti a dostane sa do kontaktu so zdrojom ohňa, ako je napríklad ohrievač, sporák alebo varič, môžu vzniknúť toxické plyny. 
- Pri inštalácii alebo zmene pozície klimatizácie dbajte na odvzdušnenie chladiaceho okruhu tak, aby sa v ňom nenachádzal vzduch, a používajte len špecifikované chladivo (R410A). Prítomnosť vzduchu alebo iného cudzieho predmetu v chladiacom okruhu spôsobuje nadmerný nárast tlaku, čo môže viesť k poškodeniu zariadenia alebo dokonca zraneniu osôb.
- Počas inštalácie bezpečne pripojte chladiace potrubie pred spustením kompresora. Ak nie je pripojené potrubie s chladivom a uzatvárací ventil je pri prevádzke kompresora otvorený, vzduch sa bude nasávať dovnútra, čo spôsobí nadmerný tlak v chladiacom cykle a následné poškodenie zariadenia a dokonca zranenie osôb.
- Pri vypínaní čerpadla pred demontážou chladiaceho potrubia zastavte kompresor. Ak je pri vypnutí čerpadla kompresor stále spustený a uzatvárací ventil je otvorený, pri odstraňovaní chladiaceho potrubia sa bude vzduch nasávať dovnútra, čo spôsobí nadmerný tlak v chladiacom cykle a následné poškodenie alebo dokonca zranenie osôb.
- Ubezpečte sa, že je klimatizácia uzemnená. Jednotku uzemnite k úžitkovému potrubiu, bleskozvodu alebo uzemnenému telefónnemu vedeniu. Nedokonalé uzemnenie môže mať za následok zásah elektrickým prúdom. 
- Ubezpečte sa, že ste namontovali prúdový chránič. Keď nenainštalujete prúdový chránič, môže to mať za následok zásah elektrickým prúdom alebo požiar.

## UPOZORNENIE

- Klimatizáciu neinštalujte na také miesto, kde je nebezpečenstvo úniku horľavých plynov. V prípade úniku plynu sa v blízkosti klimatizácie vytvára plyn, čo môže mať za následok nebezpečenstvo požiaru. 
- Pri dodržiavaní pokynov v tomto návode na inštaláciu nainštalujte odtokové potrubie, aby sa zabezpečil správny odtok, a potrubie zaizolujte s cieľom predísť kondenzácii. Nesprávna inštalácia odtokového potrubia môže spôsobiť úniky vody z vnútornej jednotky a poškodenie majetku.

- Uťahnite nástrčnú maticu podľa uvedeného postupu, napríklad pomocou momentového kľúča. Ak je nástrčná matica dotiahnutá príliš, po dlhšom používaní môže prasknúť, čo môže spôsobiť únik chladiva.
- Toto zariadenie je určené pre odborníkov alebo vyškolených používateľov v obchodoch, v odvetví svietidiel a na farmách, prípadne pre začiatočníkov na komerčné a domáce používanie.
- Úroveň akustického tlaku je nižšia ako 70 dB(A).

# Príslušenstvo

## Vnútoraná jednotka (A)–(H)

(A) Montážna doska	1	(D) Držiak diaľkového ovládača	1	(G) Návod na obsluhu	1
(B) Titánovo apatitový fotokatalytický filter na čistenie vzduchu	2	(E) Suchá batéria typu AAA. LR03 (alkalická)	2	(H) Návod na inštaláciu	1
(C) Bezdrôtový diaľkový ovládač	1	(F) Upevňovacia skrutka vnútornej jednotky (M4 × 12L)	2		

# Výber miesta inštalácie

Pred vybratím miesta inštalácie požiadajte používateľa o schválenie.

## 1. Vnútoraná jednotka

- Vnútoraná jednotka by sa mala nachádzať na mieste spĺňajúcom nasledujúce požiadavky:
  - 1) požiadavky na inštaláciu špecifikované v nákresoch inštalácie vnútornej jednotky,
  - 2) prívod a vývod vzduchu neblokujú žiadne prekážky,
  - 3) jednotka nie je vystavená priamemu slnečnému žiareniu,
  - 4) jednotka sa nachádza mimo zdroja tepla alebo pary,
  - 5) v blízkosti sa nenachádza žiadny zdroj výparov strojového oleja (môžu skrátiť životnosť vnútornej jednotky),
  - 6) v miestnosti cirkuluje studený (teplý) vzduch,
  - 7) jednotka sa nachádza mimo fluorescenčných svietidiel s elektronickým zapáľovaním (invertor alebo typ s rýchlym štartom), pretože môžu skrátiť rozsah diaľkového ovládača,
  - 8) jednotka sa nachádza minimálne 1 m od televízora či rádia (jednotka môže spôsobiť rušenie obrazu alebo zvuku),
  - 9) v blízkosti jednotky sa nenachádzajú žiadne práčky ani sušičky.

## 2. Bezdrôtový diaľkový ovládač

- Rozsviette v miestnosti všetky fluorescenčné svietidlá, ak sa v nej nejaké nachádzajú, a vyhľadajte miesto, na ktorom vnútoraná jednotka správne prijíma signály z diaľkového ovládača (do 7 m).

# Príprava pred inštaláciou

## 1. Zloženie a inštalácia predného panela

### • Zloženie

- 1) Prstami uchopíte zárezy na hlavnej jednotke (na ľavej a pravej strane) a otvárajte predný panel, kým sa nezastaví.
- 2) Ďalej otvárajte predný panel a zároveň ho posúvajte doprava a ťahajte ho smerom k sebe. Tým sa uvoľní kolík predného panela na ľavej strane. Ak chcete uvoľniť kolík predného panela na pravej strane, posuňte panel doľava a zároveň ho ťahajte smerom k sebe.

### • Metóda inštalácie

Zarovnajzte úchytky predného panela so zárezmi a úplne ho zatlačte. Potom panel pomaly zatvorte. Pevným zatlačením stredu spodnej časti panela sa úchytky zachytia na mieste.

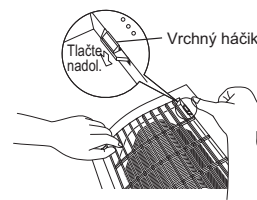
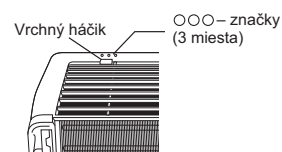
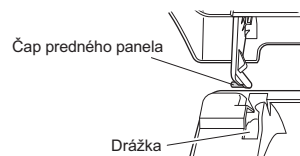
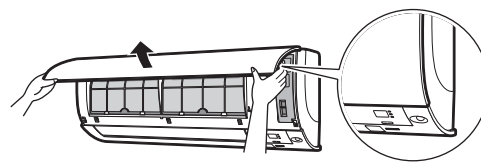

## 2. Zloženie a inštalácia prednej mriežky

### • Zloženie

- 1) Zložte predný panel a potom vyberte vzduchový filter.
- 2) Odskrutkujte 3 skrutky z prednej mriežky.
- 3) Na prednej strane značiek ○○○ na prednej mriežke sú 3 vrchné háčiky. Opatrne jednou rukou potiahnite prednú mriežku smerom k sebe a prstami druhej ruky ju zatlačte na háčiky.

## Žiadny priestor na manipuláciu z dôvodu malej vzdialenosti medzi jednotkou a stropom

### ⚠ UPOZORNENIE

- Nezabudnite si nasadiť ochranné rukavice.

Obe ruky umiestnite pod strednú časť prednej mriežky, zatlačajte ju nahor a zároveň ju ťahajte smerom k sebe.

### • Metóda inštalácie

- 1) Nainštalujte prednú mriežku a pevne zaistite vrchné háčiky (3 miesta).
- 2) Zaskrutkujte 3 skrutky prednej mriežky.
- 3) Nainštalujte vzduchový filter a namontujte predný panel.

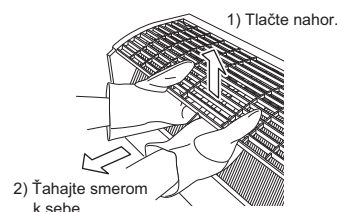

## 3. Nastavenie rôznych adries

V prípade inštalácie dvoch vnútorných jednotiek v jednej miestnosti možno v dvoch bezdrôtových diaľkových ovládačoch nastaviť rôzne adresy.

- 1) Zložte kovovú dosku krytu elektrickej skrine.  
(Pozrite si časť **Postupy zloženia/montáže kovovej dosky krytov elektrických skriň.**)
  - 2) Odstrihnite prepájací kábel adresy (JA) na doske plošných spojov.
  - 3) Odstrihnite prepájací kábel (J4) v diaľkovom ovládači.
- Dávajte pozor, aby ste neodstrihli prepájací kábel (J8).

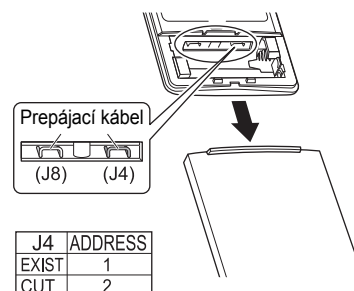
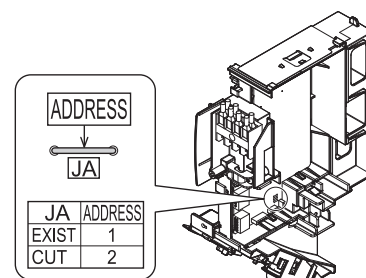

# Nákresy inštalácie vnútornej jednotky

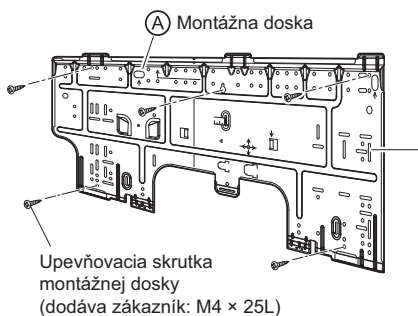

Upevňovacia skrutka montážnej dosky (dodáva zákazník: M4 × 25L)

Montážna doska by sa mala inštalovať na stenu, ktorá dokáže udržať hmotnosť vnútornej jednotky.

## ■ Pripevnenie vnútornej jednotky

Upevnite svorky na spodnom ráme na montážnej doske. Ak je svorky ťažké zaháknúť, zložte prednú mriežku.

## ■ Zloženie vnútornej jednotky

Zatlačením na spodnú časť prednej mriežky uvoľníte úchytka. Ak uvoľnenie nejde ľahko, zložte prednú mriežku.

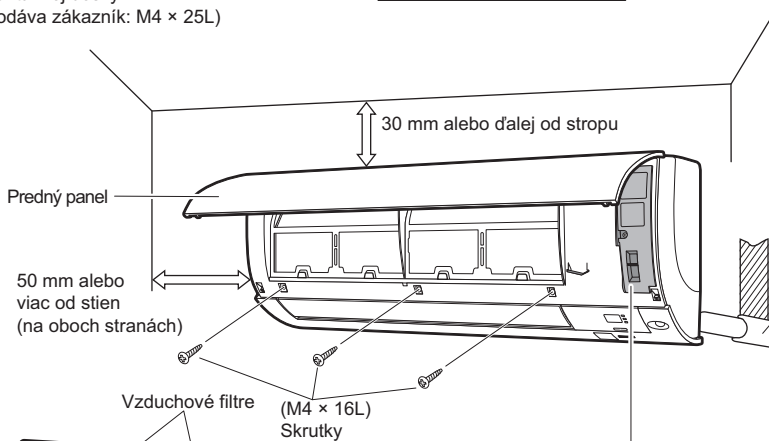
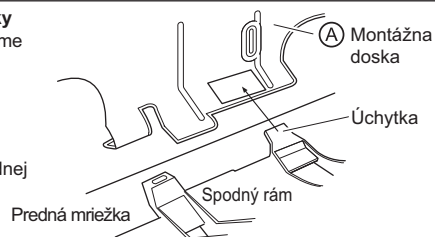

Predný panel

50 mm alebo viac od stien (na oboch stranách)

Vzduchové filtre (M4 × 16L) Skrutky

30 mm alebo ďalej od stropu

Celú medzeru v trubici utesnite tmelom.

Odrežte tepelne izolovanú trubicu správnej dĺžky a oviňte ju páskou. Dbajte na to, aby v mieste rezu v izolačnej trubici nebola žiadna medzera.

Zdola nahor obalte izolačnú trubicu ukončovacou páskou.

## ■ B Titánovo apatitový fotokatalytický filter na čistenie vzduchu (2 ks)

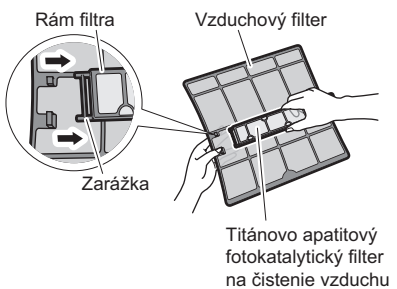

Titánovo apatitový fotokatalytický filter na čistenie vzduchu

## ■ Servisný kryt

■ **Otvorenie servisného krytu**  
Servisný kryt možno zložiť.

- **Otvorenie**
- 1) Odskrutkujte skrutku servisného krytu.
  - 2) Servisný kryt ťahajte diagonálne nadol v smere šípky.
  - 3) Potiahnite nadol.

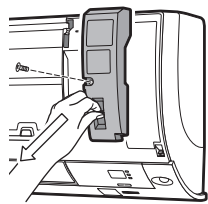

## ■ C Bezdrôtový diaľkový ovládač

Pred priskrutkovaním držáka diaľkového ovládača na stenu skontrolujte, či vnútorná jednotka správne prijíma riadiace signály.

Upevňovacia skrutka držáka diaľkového ovládača (dodáva zákazník: M3 × 20L)

D Držiak diaľkového ovládača

# Inštalácia vnútornej jednotky

## 1. Inštalácia montážnej dosky

- Montážna doska by sa mala inštalovať na stenu, ktorá dokáže udržať hmotnosť vnútornej jednotky.

- 1) Dočasne zaistíte montážnu dosku na stene, skontrolujete, či je panel vo vodorovnej polohe, a označíte na stene otvory na vŕtanie.
- 2) Montážnu dosku na stenu zaistíte pomocou skrutiek.

### Odporúčané miesta uchytenia a rozmery montážnej dosky

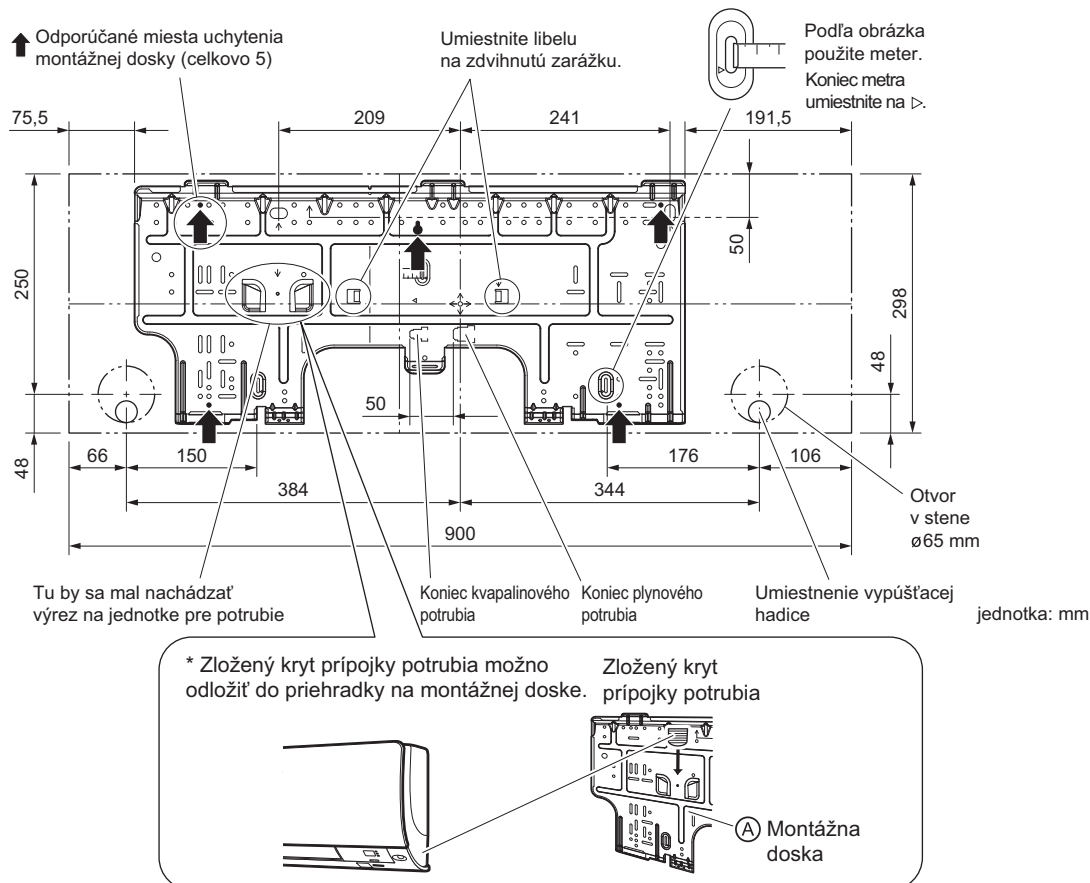

## 2. Vyvrtanie otvoru v stene a inštalácia trubice zasadenej v stene

- V prípade stien s kovovým rámom alebo doskou dbajte na to, aby ste v otvore na vedenie káblov použili trubicu zasadenú v stene a kryt na stenu s cieľom zabrániť zahrievaniu, zásahu elektrickým prúdom alebo požiaru.
- Medzery okolo trubíc nezabudnite utesniť tesniacim materiálom, aby ste predišli úniku vody.

- 1) Vyvrtajte v stene 65 mm otvor na vedenie káblov, a to tak, aby sa zvažoval smerom von.
- 2) Vložte do otvoru trubicu do steny.
- 3) Umiestnite na trubicu do steny kryt.
- 4) Po inštalácii potrubia s chladivom, zapojení elektroinštalácie a inštalácii odtokového potrubia utesnite medzeru v otvore tmelom.

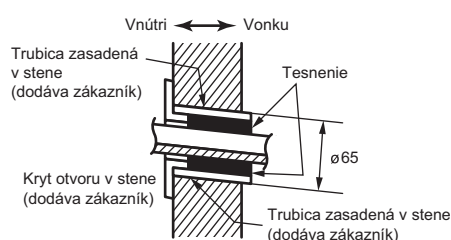

## 3. Inštalácia vnútornej jednotky

- V prípade ohnutia alebo opravy potrubia s chladivom majte na pamäti nasledujúce opatrenia.

Ak sa práca nevykoná správne, môžete počuť nezvyčajný zvuk.

- 1) Netlačte veľkou silou na potrubie s chladivom na spodnom ráme.
- 2) Netlačte veľkou silou na potrubie s chladivom ani na prednej mriežke.

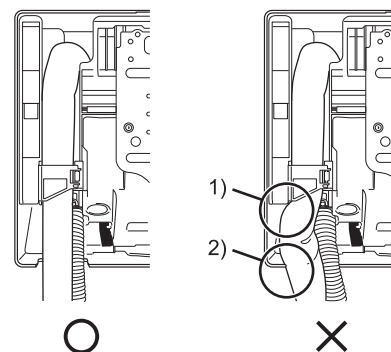



# Inštalácia vnútornej jednotky

• Podľa obrázka nižšie zložte kryt prípojky potrubia.

- 1) Pomocou lupienkovej píly vyrežte kryt prípojky potrubia zvnútra prednej mriežky.  
Zuby lupienkovej píly priložte na zárez a vyrežte kryt prípojky potrubia podľa nerovného vnútorného povrchu.
- 2) Po vyrezaní krytu prípojky potrubia hrany obrúste. Pomocou polguľatého ihlového pilníka odstráňte nerovnosti na vyrezanej časti.

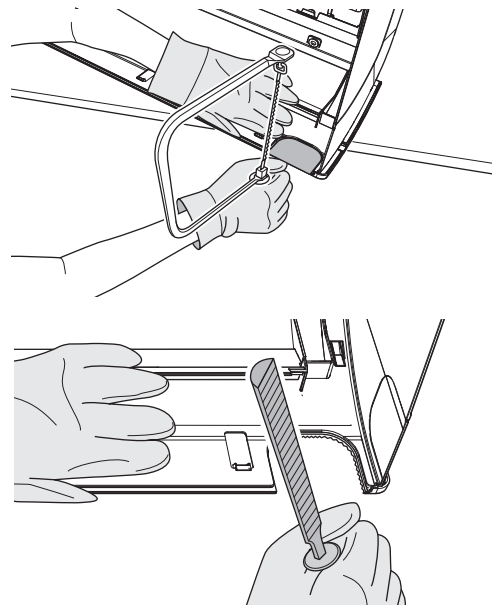

## ⚠ UPOZORNENIE

- Ak budete kryt prípojky potrubia vystrihovať kliešťami, predná mriežka sa poškodí. Nepoužívajte kliešte.
- Pri vyrezávaní krytu prípojky potrubia noste rukavice.

### 3-1. Potrubie vpravo, vpravo vzadu alebo vpravo dole

- 1) Vypúšťaciu hadicu pripevnite pod potrubím s chladivom pomocou lepiacej vinylovej pásky.
- 2) Potrubie s chladivom a vypúšťaciu hadicu oviňte izolačnou páskou.

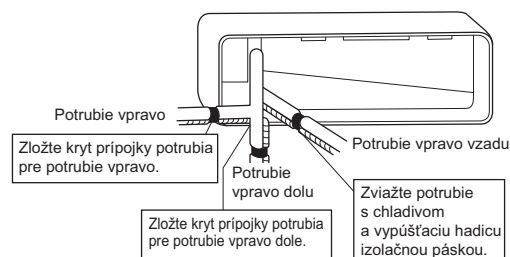

- 3) Vypúšťaciu hadicu a potrubie s chladivom preveďte cez otvor v stene a potom pripevnite vnútornú jednotku na háčiky na montážnej doske podľa značiek  $\triangle$  vo vrchnej časti vnútornej jednotky.

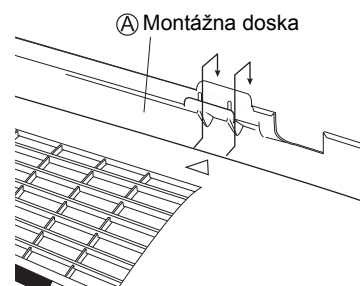

- 4) Otvorte predný panel a potom otvorte servisný kryt. (Pozrite si časť venovanú príprave pred inštaláciou.)
- 5) Prepájací kábel z vonkajšej jednotky preveďte cez otvor v stene na vedenie káblov a potom cez zadnú časť vnútornej jednotky. Vytiahnite ich cez prednú časť. Ohnite konce káblov smerom nahor, aby sa s nimi neskôr lepšie manipulovalo. (Ak sa musí z koncov prepájacieho kábla najskôr odstrániť izolácia, omotajte konce káblov lepiacou páskou.)
- 6) Oboma rukami stlačte spodný rám vnútornej jednotky, čím ho upevníte na háčiky na montážnej doske. Skontrolujte, či sa káble nezachytili na okraji vnútornej jednotky.

Tu zaveste háčik vnútornej jednotky.

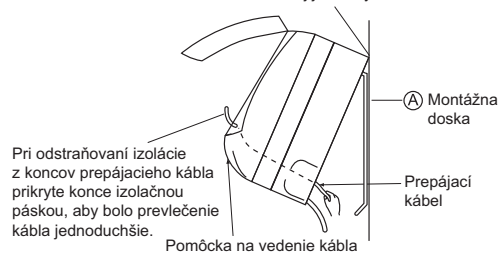

# Inštalácia vnútornej jednotky

## 3-2. Potrubie vľavo, vľavo vzadu alebo vľavo dolu

### Výmena vypúšťacieho kohúta a hadice

#### • Výmena na ľavej strane

- 1) Odskrutkujte izolačnú upevňovaciu skrutku vpravo a vyberte vypúšťaciu hadicu.
- 2) Vyberte vypúšťací kohút na ľavej strane a pripevnite ho na pravú stranu.
- 3) Vložte vypúšťaciu hadicu a dotiahnite ju pomocou dodanej izolačnej upevňovacej skrutky.  
\* (Ak skrutku zabudnete dotiahnuť, môže dochádzať k úniku vody.)

#### Miesto pripevnenia vypúšťacej hadice

\* Vypúšťacia hadica sa nachádza v zadnej časti jednotky.

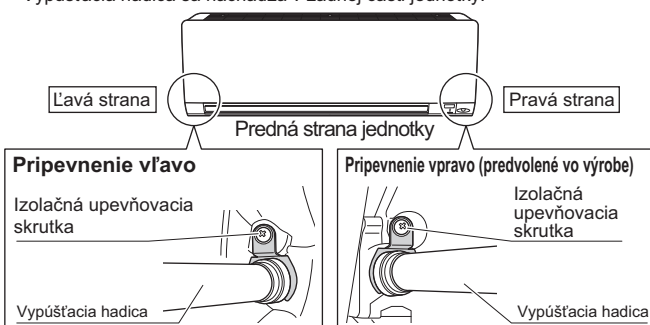

- 1) Vypúšťaciu hadicu pripevnite pod potrubím s chladivom pomocou lepiacej vinylovej pásky.

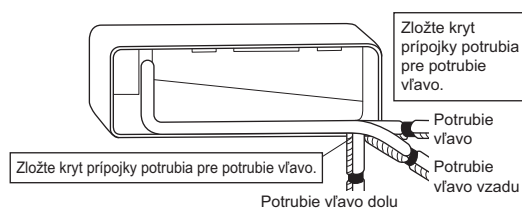

- 2) Nezabudnite k odtokovej prípojke na mieste vypúšťacieho kohúta pripojiť vypúšťaciu hadicu.

#### Nastavenie vypúšťacieho kohúta



- 3) Potrubie s chladivom vedzte podľa vyznačenej schémy potrubia na montážnej doske.
- 4) Vypúšťaciu hadicu a potrubie s chladivom preveďte cez otvor v stene a potom pripevnite vnútornú jednotku na háčiky na montážnej doske podľa značiek  $\Delta$  vo vrchnej časti vnútornej jednotky.
- 5) Prepájací kábel vtiahnite dovnútra.
- 6) Pripojte vnútorné potrubie.

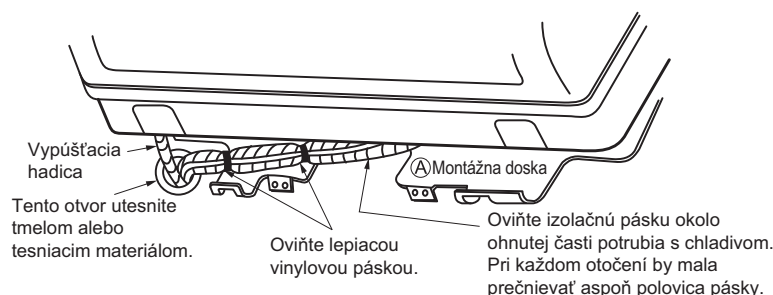

- 7) Podľa obrázka vpravo (ak sa vypúšťacia hadica vedie cez zadnú časť vnútornej jednotky) zviažte potrubie s chladivom a vypúšťaciu hadicu pomocou izolačnej pásky.
- 8) Oboma rukami stláčajte spodný okraj vnútornej jednotky, kým sa prepájací kábel neupevní na háčiky na montážnej doske. Dávajte pri tom pozor na to, aby sa nezachytil vo vnútornej jednotke. Pomocou upevňovacích skrutiek vnútornej jednotky (M4 x 12L) pripevnite vnútornú jednotku k montážnej doske.

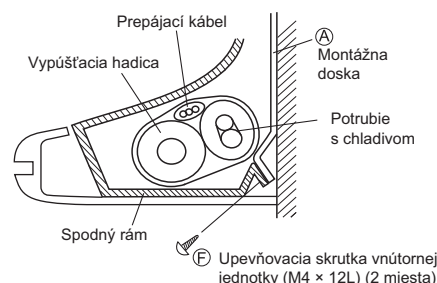

## 3-3. Trubica zasadená v stene

Riadte sa pokynmi pre potrubie vľavo, vľavo vzadu alebo vľavo dole.

- 1) Vypúšťaciu hadicu vložte takto hlboko, aby sa nevytiahla z odtokového potrubia.

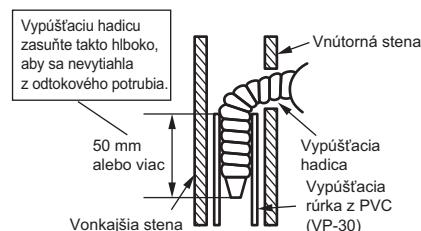

# Inštalácia vnútornej jednotky

## Schéma elektrického zapojenia

	: Svorkovnica		: Pripojenie
	: Konektor		: Zapojenie na mieste inštalácie

BLK	: Čierna
BLU	: Modrá
BRN	: Hnedá
GRN	: Zelená

ORG	: Oranžová
RED	: Červená
WHT	: Biela
YLW	: Žltá

<b>Poznámky</b>	: Požiadavky na napájanie nájdete na výrobnom štítku.
	: INDOOR
	: OUTDOOR
	: TRANSMISSION CIRCUIT
	: INTELIGENT EYE SENSOR
	: WIRELESS REMOTE CONTROLLER
	: SIGNAL RECEIVER

	Vnútri
	Vonku
	Obvod prenosu
	Inteligentný snímač
	Bezdrôtový diaľkový ovládač
	Prijímač signálu

## Tabuľka súčastí schémy elektrického zapojenia

BZ .....	Zvukový signál
C101, C102.....	Kondenzátor
FG.....	Uzemnenie rámu
F1U.....	Poistka (3,15 A)
H1P – H3P.....	Indikátor
MR10.....	Magnetické relé
M1F.....	Motor ventilátora
M1S – M3S.....	Motor klapiek
PCB1 – PCB4.....	Doska plošných spojov
R1T, R2T.....	Termistor
S1 – S9.....	Konektor
SW1.....	Vypínač
V1.....	Varistor
X1M.....	Svorkový pás
 .....	Ochranné uzemnenie

### UPOZORNENIE

Ak sa hlavný zdroj napájania vypne a znova zapne, prevádzka sa obnoví automaticky.

VYSOKÉ NAPÄTIE – dbajte na to, aby sa pred opravou kondenzátor úplne vybil.

Hrozí riziko poruchy alebo úniku vody.  
Interiér klimatizácie neumývajte sami.

# Inštalácia vnútornej jednotky

## 4. Káble

- 1) Odstráňte izoláciu z koncov kábla (15 mm).
- 2) Zapojte káble podľa farby a čísiel svoriek na svorkovnici vnútornej a vonkajšej jednotky a pevne dotiahnite skrutky káblov na príslušných svorkách.
- 3) Zapojte uzemňovacie káble na príslušné svorky.
- 4) Potiahnite káble a skontrolujte tak, či sú bezpečne zachytené. Potom ich upevnite pomocou príchytiek.
- 5) Káble umiestnite tak, aby servisný kryt bezpečne zapadol na miesto. Potom servisný kryt zatvorte.

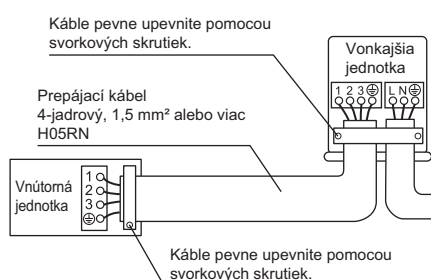
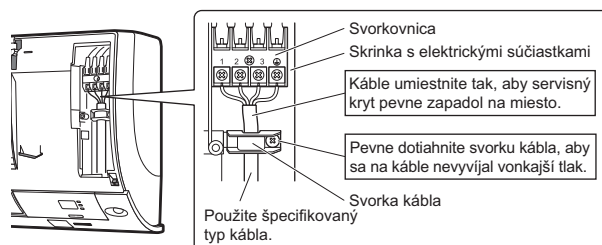

## VAROVANIE

- Nepoužívajte vinuté káble, predĺžovacie káble ani pripojenia typu starburst, pretože môže dochádzať k prehrievaniu, zásahom elektrickým prúdom alebo požiaru.
- Nepoužívajte lokálne zakúpené elektrické súčasti používané vnútri produktu. (Nevetíte napájanie vypúšťacieho čerpadla, napríklad v svorkovnici.) Mohlo by to spôsobiť zásah elektrickým prúdom alebo požiar.
- K vnútornej jednotke nepripájajte elektrický kábel. Mohlo by to spôsobiť zásah elektrickým prúdom alebo požiar.

## 5. V prípade pripojenia k systému HA.

### (Káblový diaľkový ovládač, centrálny diaľkový ovládač a pod.)

- 1) Zložte kovovú dosku krytu elektrickej skrine. (Pozrite si časť **Postupy zloženia/montáže kovovej dosky krytov elektrických skriň.**)
- 2) Uvoľnite úchytka.
- 3) Prepájací kábel pripevnite ku konektoru S21 a kábel prevlečte cez časť so zárezom uvedenú na obrázku.
- 4) Vráťte kryt elektrickej skrine na miesto a kábel omotajte podľa obrázka.

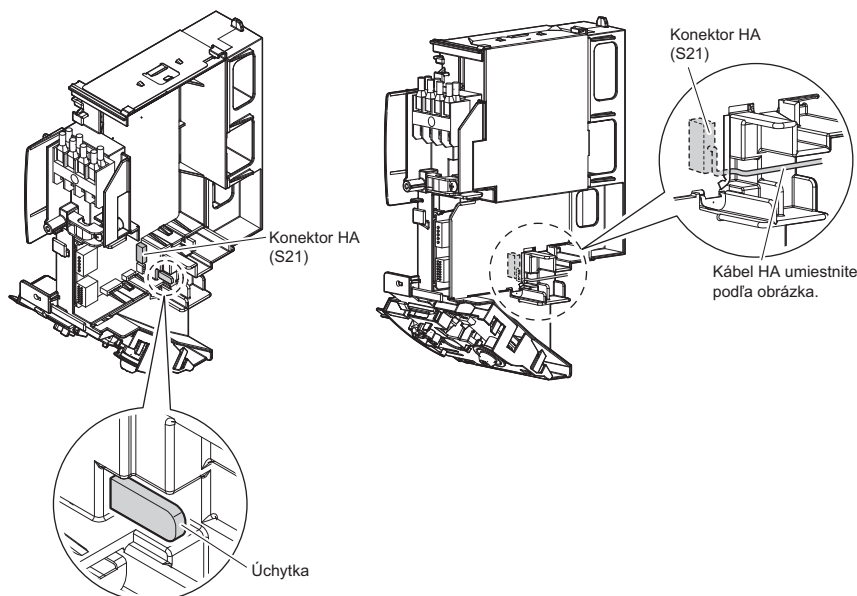

# Inštalácia vnútornej jednotky

## • Postupy zloženia kovovej dosky krytov elektrických skriň

- 1) Zložte prednú mriežku.
- 2) Zložte elektrickú skriňu. (1 skrutka)
- 3) Nadvihnite 2 vrchné časti kovovej dosky krytu elektrickej skrine, potiahnite ich smerom dopredu a odstráňte 3 zarážky.
- 4) Kovovú dosku krytu elektrickej skrine posuňte smerom nahor a odstráňte 2 zarážky na spodnej strane.

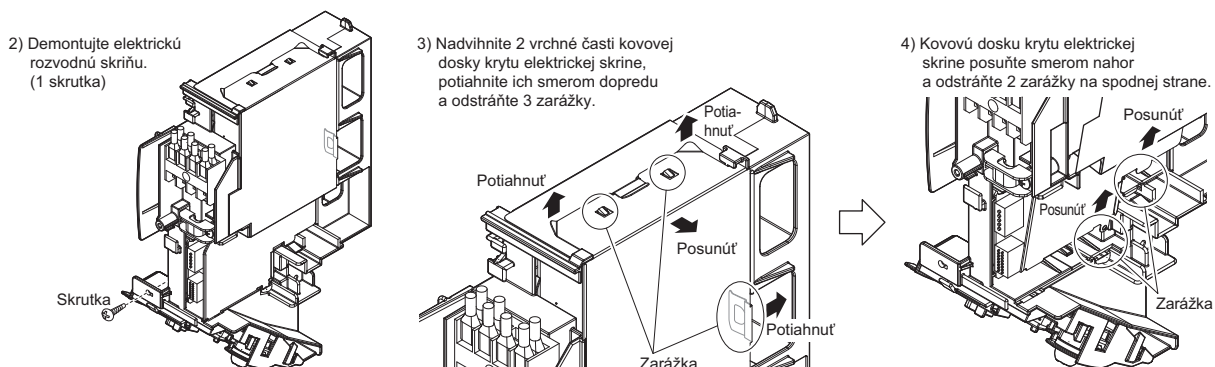

## • Postupy montáže kovovej dosky krytov elektrických skriň

Podľa obrázka nižšie namontujte kovovú dosku krytov elektrických skriň.

- 1) Nakloňte kovovú dosku krytov elektrických skriň podľa obrázka a pripevnite zarážku (1) v spodnej časti k elektrickej skrinii.
- 2) Pripevnite zarážku (2) v spodnej časti kovovej dosky krytu elektrickej skrine.

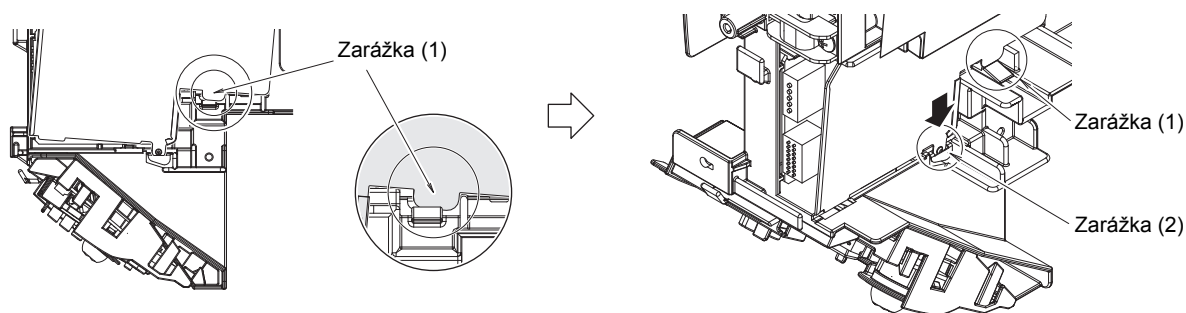

- 3) Zatlačte vrchnú časť kovovej dosky krytu elektrickej skrine a pripevnite 3 zarážky.

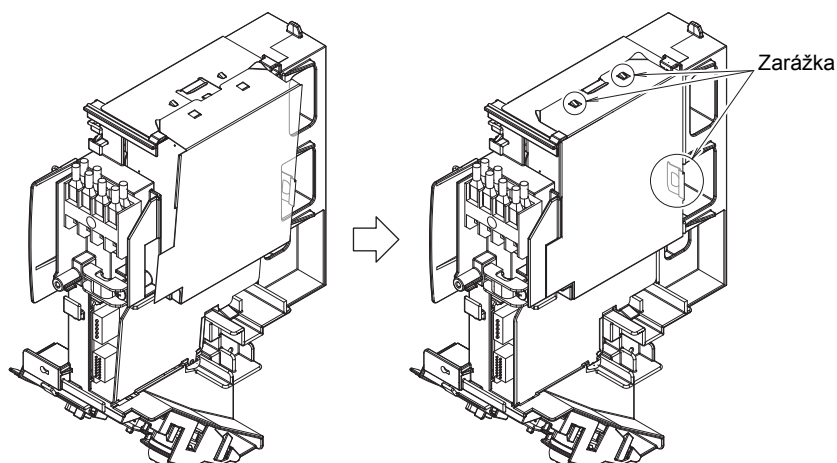

# Inštalácia vnútornej jednotky

## 6. Odtokové potrubie

1) Podľa popisu vpravo pripojte odtokové potrubie.

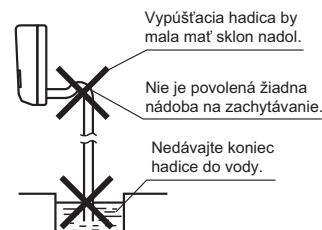

2) Vyberte vzduchové filtre a naliatím vody do vypúšťacej misky skontrolujte, či voda preteká bez prekážok.

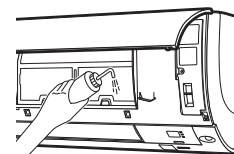

3) Ak sa vyžaduje nadstavec vypúšťacej hadice alebo zasadené odtokové potrubie, použite príslušné súčiastky, ktoré zodpovedajú rozmerom predného konca hadice. [Obrázok predného konca hadice]

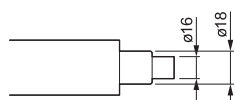

4) V prípade nadstavca vypúšťacej hadice použite komerčne dostupný nadstavec hadice s vnútorným priemerom 16 mm. Nezabudnite tepelne zaizolovať vnútornú časť nadstavca hadice.

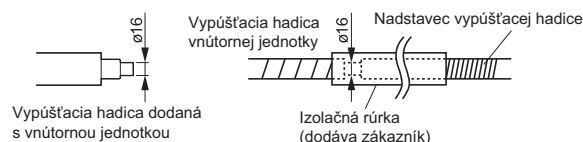

5) Pri pripájaní pevnej trubice z polyvinylchloridu (s menovitým priemerom 13 mm) priamo k vypúšťacej hadici pripojenej k vnútornej jednotke so zasadeným potrubím ako spojku použite akúkoľvek komerčne dostupnú objímku na výstupe (s menovitým priemerom 13 mm).

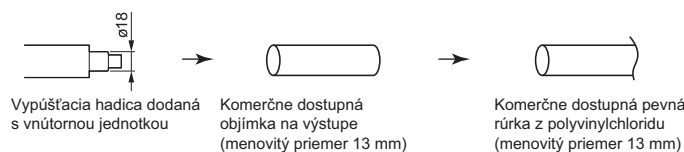

## Práca na potrubí s chladivom

### 1. Ochrana konca potrubia

- 1) Pomocou rezača potrubia odrežte koniec potrubia.
- 2) Odstráňte nerovnosti, pričom obrobený povrch bude otočený smerom nadol, aby úlomky nevnikli do potrubia.
- 3) Nasadte na potrubie nástrčnú maticu.
- 4) Ohraňte potrubie.
- 5) Skontrolujte, či je ochranné vykonané správne.



Ochranné

Nastavte presne do pozície zobrazenej nižšie.

Matica	Ohraňovačka pre model R410A		Bežná ohraňovačka	
	Typ spojky	Typ spojky (pevná)	Typ kridlovej matice (britský typ)	
A	0 - 0,5 mm	1,0 - 1,5 mm	1,5 - 2,0 mm	

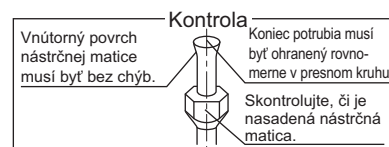

### VAROVANIE

- Na časti s ochranným nepoužívajte minerálny olej.
- Zabráňte vniknutiu minerálneho oleja do systému, pretože by to mohlo skrátiť životnosť jednotiek.
- Nikdy nepoužívajte potrubie, ktoré bolo použité pri predchádzajúcich inštaláciách. Používajte iba súčiastky dodané spolu s jednotkou.
- S touto jednotkou R410A nikdy neinstalujte sušič, aby sa zachovala jej životnosť.
- Vysúšaný materiál sa môže rozpustiť a poškodiť systém.
- Neúplné ochranné môže spôsobiť únik chladivového plynu.

# Práca na potrubí s chladiivom

## 2. Potrubie s chladiivom

### ⚠ UPOZORNENIE

- Použite nástrčnú maticu pripevnenú k hlavnej jednotke. (Ak chcete zabrániť prasknutiu nástrčnej matice z dôvodu opotrebovania.)
- Ak chcete zabrániť úniku plynu, chladiaci olej nanášajte len na vnútorný povrch ohranenia. (Používajte chladiaci olej R410A.)
- Pri dotahovaní nástrčných matíc používajte momentové kľúče, aby ste zabránili poškodeniu nástrčných matíc a úniku plynu.

Zarovnajte stredy oboch nástrčných matíc a dotiahnite ich 3 alebo 4 otočeniami rukou. Potom ich úplne dotiahnite momentovým kľúčom.

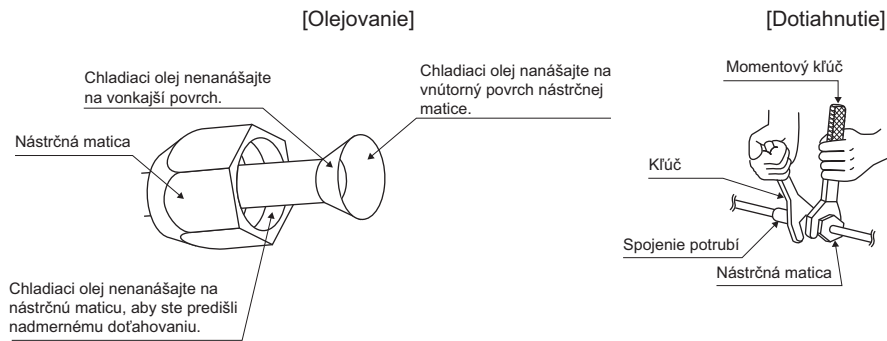

Uťahovací moment nástrčnej matice		
Strana plynu		Strana kvapaliny
Trieda 35,42	Trieda 50	1/4 palca
3/8 palca	1/2 palca	
32,7 – 39,9 N • m (330 – 407 kgf • cm)	29,5 – 60,3 N • m (505 – 615 kgf • cm)	14,2 – 17,2 N • m (144 – 175 kgf • cm)

### 2-1. Upozornenie pri práci na potrubí

- 1) Chráňte otvorený koniec potrubia pred prachom a vlhkosťou.
- 2) Všetky ohyby potrubia by mali byť čo najvoľnejšie. Na ohýbanie použite ohýbač potrubia.

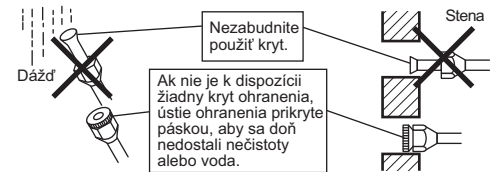

### 2-2. Výber medených a tepelných izolačných materiálov

- Pri použití potrubia a príslušenstva z medi obchodnej akosti dodržujte nasledujúce zásady:
  - 1) Izolačný materiál: polyetylénová pena  
Intenzita prestupu tepla: 0,041 až 0,052 W/mK (0,035 až 0,045 kcal/mh°C)  
Teplota povrchu chladiaceho plynového potrubia dosahuje max. 110°C.  
Vyberte tepelné izolačné materiály, ktoré sú voči tejto teplote odolné.

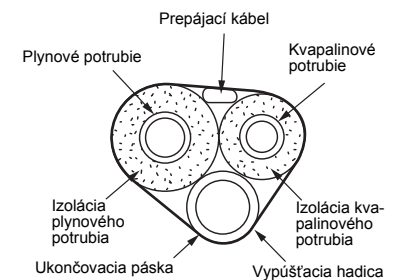

- 2) Uistite sa, že je izolované plynové aj kvapalinové potrubie a rozmery izolácie zodpovedajú údajom nižšie.

Strana plynu		Strana kvapaliny	Tepelná izolácia plynového potrubia	Tepelná izolácia kvapalinového potrubia
Trieda 35, 42	Trieda 50	Vonkajší priemer 6,4 mm	Vnútorný priemer 12 – 15 mm	Vnútorný priemer 8 – 10 mm
Vonkajší priemer 9,5 mm	Vonkajší priemer 12,7 mm			
Minimálny polomer ohybu			Hrúbka min. 10 mm	
30 mm alebo viac				
Hrúbka 0,8 mm (C1220T-O)				

- 3) Použite samostatnú tepelnú izoláciu pre potrubie plynového a kvapalinového potrubia s chladiivom.

# Skúšobná prevádzka a testovanie

## 1. Skúšobná prevádzka a testovanie

1-1 Odmerajte napájacie napätie a skontrolujte, či dosahuje špecifikovaný rozsah.

1-2 Skúšobná prevádzka by sa mala spustiť v režime chladenia alebo ohrevu.

• V režime chladenia vyberte najnižšiu naprogramovateľnú teplotu. V režime ohrevu najvyššiu naprogramovateľnú teplotu.

1) Skúšobnú prevádzku možno vypnúť v oboch režimoch v závislosti od izbovej teploty.

Na skúšobnú prevádzku podľa opisu nižšie použite diaľkový ovládač.

2) Po dokončení skúšobnej prevádzky nastavte teplotu na normálnu úroveň (26°C až 28°C v režime chladenia, 20°C až 24°C v režime ohrevu).

3) Z dôvodu ochrany systém po vypnutí na 3 minúty deaktivuje reštartovanie.

1-3 Vykonať skúšobnú prevádzku v súlade s návodom na obsluhu, aby ste zabezpečili správne fungovanie všetkých funkcií a častí, napríklad pohybu klapiek.

• Klimatizácia vyžaduje v pohotovostnom režime menšie množstvo napájania. Ak sa systém určitý čas po inštalácii nebude používať, vypnite istič, aby ste predišli zbytočnej spotrebe elektrickej energie.

• Ak istič aktivuje vypnutie napájania klimatizácie, po opätovnom otvorení ističa systém obnoví pôvodný režim prevádzky.

### Skúšobná prevádzka pomocou diaľkového ovládača

1) Stlačením tlačidla "ZAP./VYP." zapnete systém.

2) Súčasne stlačte tlačidlá "TEMP" (2 miesta) a "MODE".

3) Stlačte tlačidlo "TEMP" a vyberte položku "7-".

4) Stlačte tlačidlo "MODE".

5) Skúšobná prevádzka sa ukončí približne o 30 minút a jednotka sa prepne do normálneho režimu. Ak chcete skončiť skúšobnú prevádzku, stlačte tlačidlo "ZAP./VYP."

## 2. Položky testu

Položky testu	Symptóm (zobrazenie diagnostiky na diaľkovom ovládači)	Kontrola
Vnútrotná a vonkajšia jednotka sú nainštalované správne na pevnom podklade.	Pád, vibrácie, hluk	
Neuniká chladiaci plyn.	Neúplná funkcia chladenia/vyhrievania	
Chladiace plynové a kvapalinové potrubia a nadstavec vnútornej vypúšťacej hadice sú tepelne izolované.	Únik vody	
Vypúšťacia hadica je správne nainštalovaná.	Únik vody	
Systém je správne uzemnený.	Prieraz elektrického prúdu	
Na pripojenie prepájacích káblov sa používajú uvedené káble.	Mimo prevádzky alebo poškodenie horením	
Prívod alebo vývod vzduchu vnútornej alebo vonkajšej jednotky nič neblokuje.	Neúplná funkcia chladenia/vyhrievania	
Uzatváracie ventily sú otvorené.	Neúplná funkcia chladenia/vyhrievania	
Vnútrotná jednotka správne prijíma príkazy z diaľkového ovládača.	Mimo prevádzky	
☀ sa zobrazí po stlačení tlačidla MODE.*	Bez ohrevu	

\* Ak sa nezobrazí symbol ☀, skontrolujte, či ste pri strihaní prepájacieho kábla adresy neodstrihli prepájací kábel (J8) režimu chladenia.

Ak ste ho odstrihli, vymeňte diaľkový ovládač.

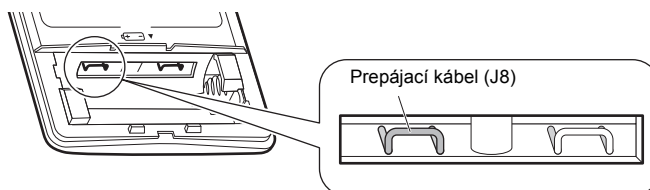



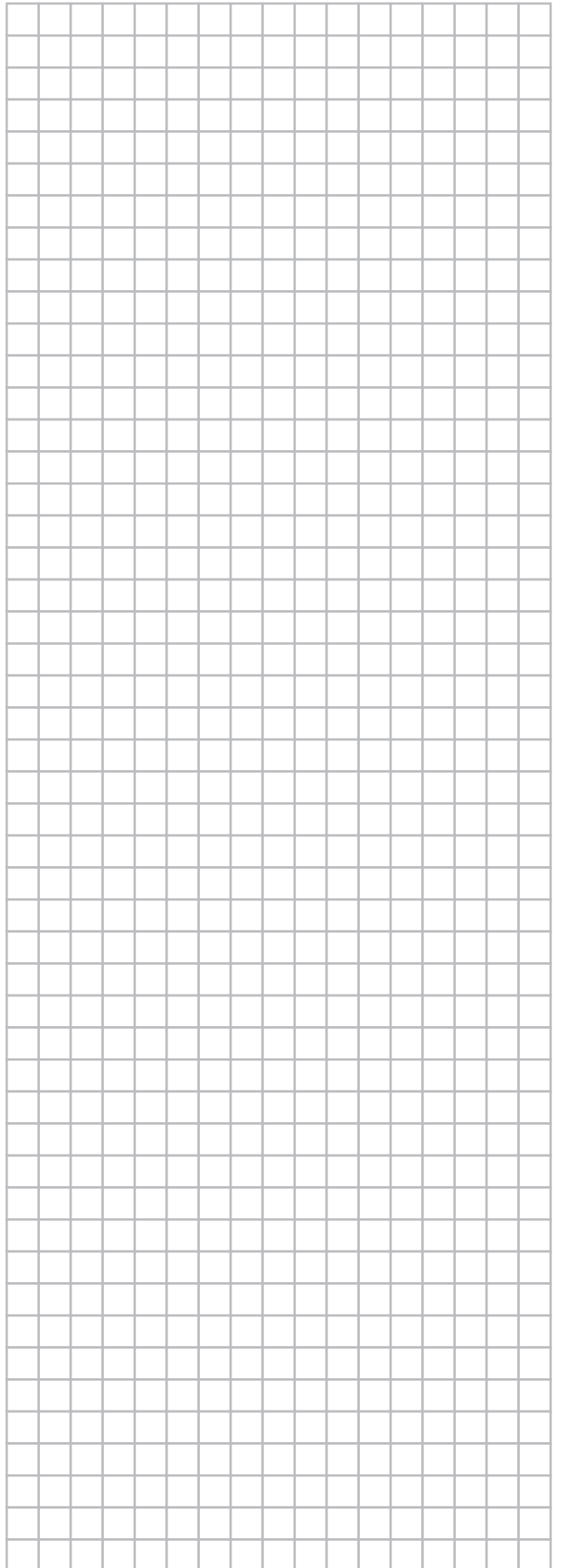
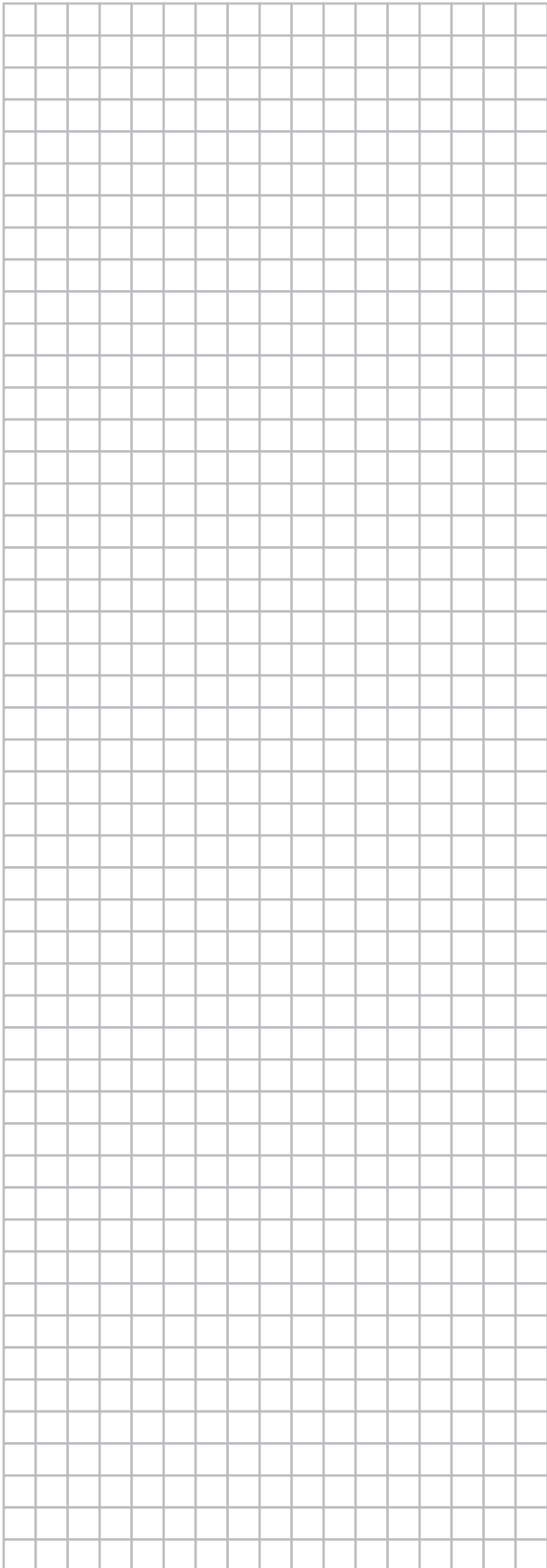

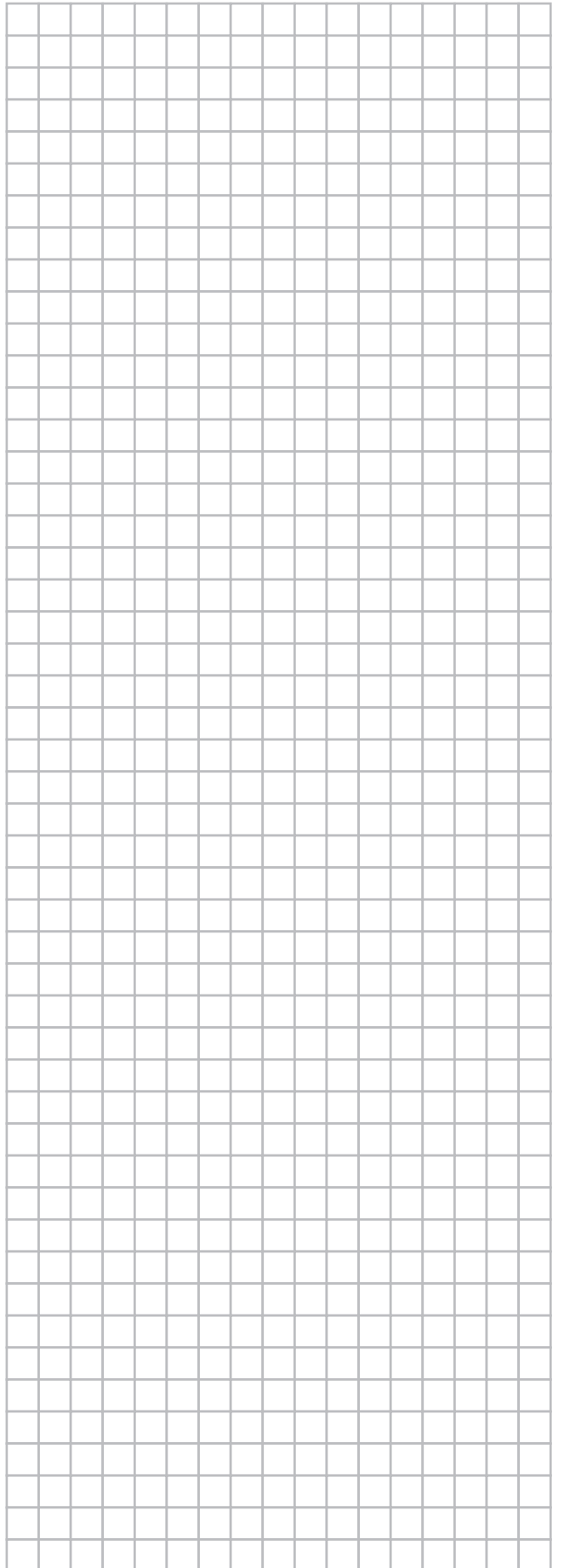
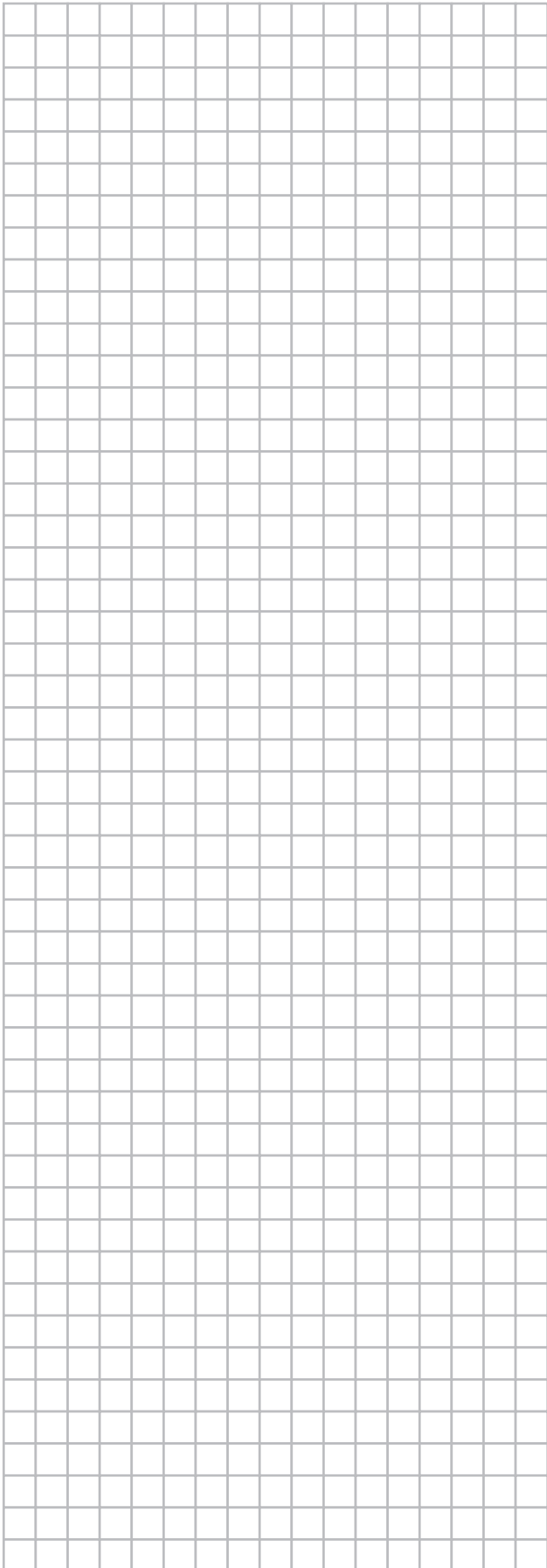

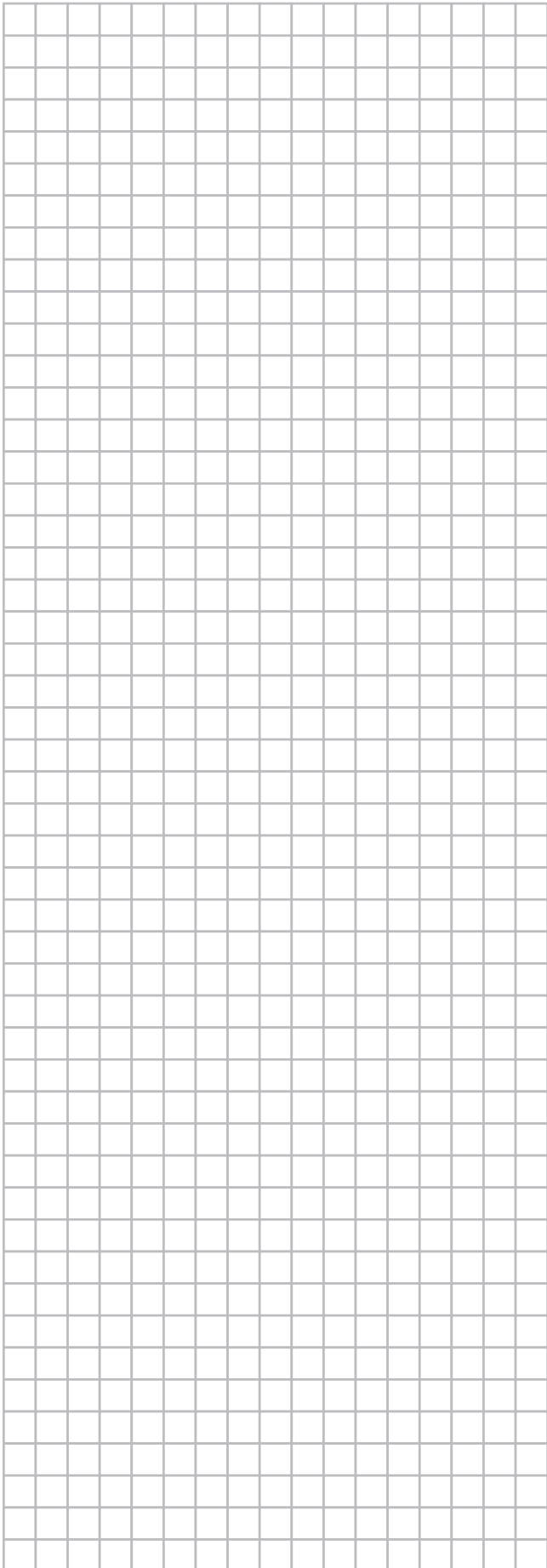

**DAIKIN INDUSTRIES, LTD.**

Head office:  
Umeda Center Bldg., 2-4-12, Nakazaki-Nishi,  
Kita-ku, Osaka, 530-8323 Japan

Tokyo office:  
JR Shinagawa East Bldg., 2-18-1, Konan,  
Minato-ku, Tokyo, 108-0075 Japan  
[http://www.daikin.com/global\\_ac/](http://www.daikin.com/global_ac/)

**DAIKIN EUROPE N.V.**

Zandvoordestraat 300, B-8400 Oostende, Belgium

**DAIKIN INDUSTRIES CZECH REPUBLIC s.r.o.**

U Nové Hospody 1/1155, 301 00 Plzeň Skvrňany, Czech Republic

Copyright 2013 Daikin

